

Ontluchten van het koelsysteem van een MGF/ TF

Note: Het ontluchten gaat gemakkelijker als de auto met de achterzijde wat omhoog staat.

Om te beginnen moet het expansievat ten allen tijde met koelvloeistof gevuld zijn. Dan de zwarte kunststof kap verwijderen voorin bij de rembekrachtiging met de kunststof zeskant schroeven.

Bij de ruitewisser aandrijving zit een ontluchtingsnippel, (nr 10 op de tekening).

Dit is de ontluchting van de kachelradiateur. Zorg dat eerst de radiateur ontlucht is en ontlucht dan de kachelradiateur (verwarmingknop vol open) totdat er geen lucht meer uit komt. Deze ontluchtingsnippel kan soms vervelend vast zitten dus met beleid aan de slag.

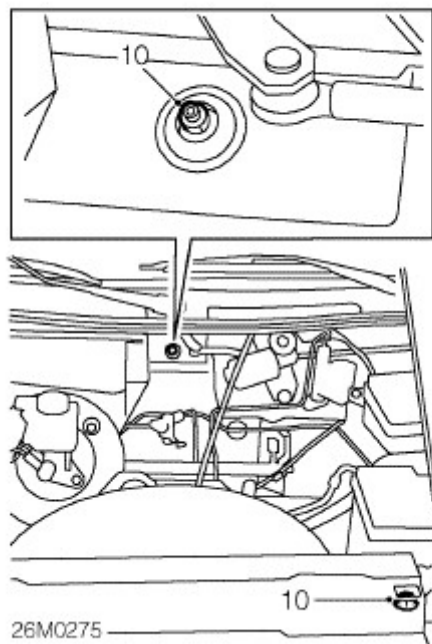

Verwijder het motor inspectiepaneel. Rechts aan de transmissiezijde zit een zwarte buis met een kleine schroef (nr 23 op de tekening). Dit is de ontluchtingsnippel van de motor. Deze als laatste ontluchten.

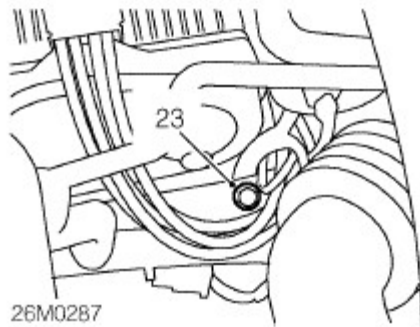

Vul het expansievat toe net boven de naad. Draai de dop er stevig op en laat de motor onder toezicht warmdraaien totdat de koelfans inkomen. Na het afkoelen de procedure nog een keer herhalen omdat er soms toch nog onverhoopt lucht is achtergebleven